

NEC PHILIPS

NEC PHILIPS UNIFIED SOLUTIONS

Sopho IPC-100



12TXD 16TXD 22TXD
Guía de Usuario

The logo consists of an '@' symbol, a lowercase 'c', and a lowercase 'e'. The '@' and 'c' are black, while the 'e' is blue.

Antes de usar el Teléfono...

Gracias por adquirir el sistema NEC – Philips “XN120 – IPC100”.

Debido a la flexibilidad del sistema, los **Códigos de Usuario y acceso a facilidades** pueden diferir de los expuestos en esta guía. Consultar con el administrador y tomar nota si hubiese diferencias.

Manejo del Teléfono...

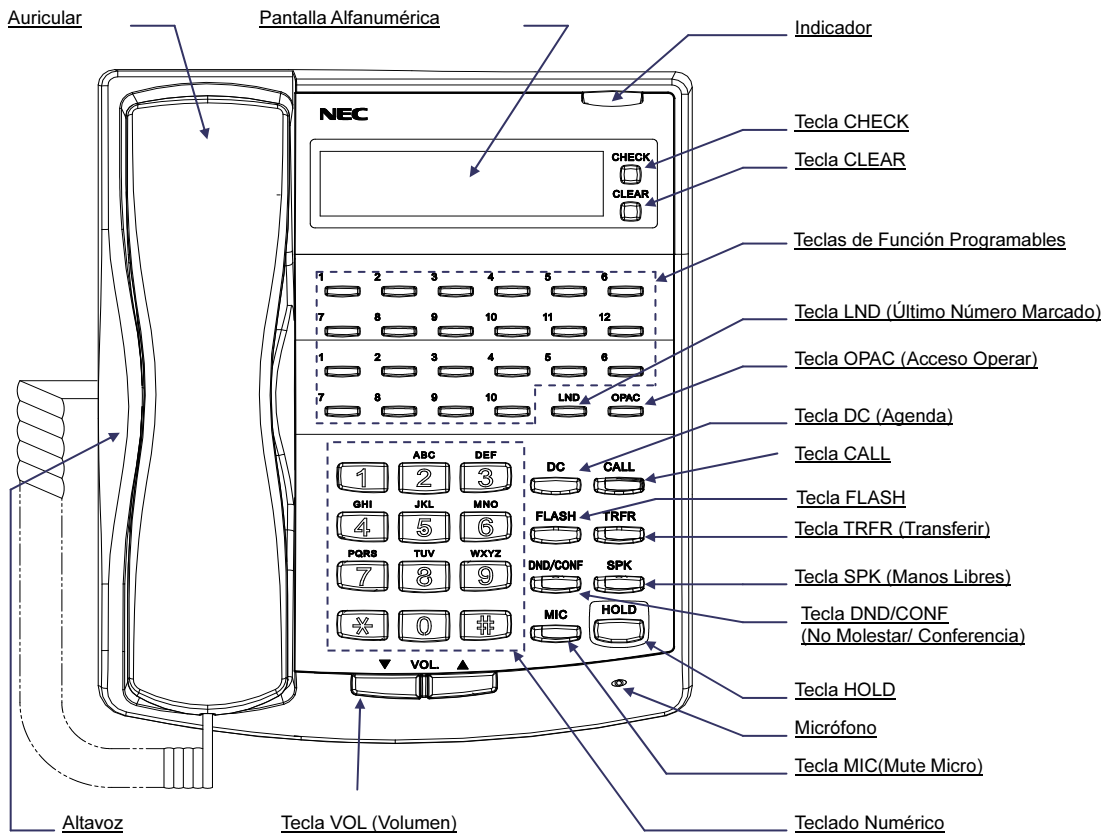

Funciones	12/16/22 TXD	12/16/22 TD
Teclas Programables	12/16/22	12/16/22
Teclas Prog Adicion.	10	10
Pantalla	Si	No
Teclas CHECK/CLEAR	Si	No
Manos Libres	Si	No (En recepción)
Consola DLS	Si	No
Soporte Mural	Sí (Incorporado)	Sí (Incorporado)

Opciones Manos Libres

- La Facilidad Manos Libres nos permite hacer y responder llamadas con solo pulsar la tecla SPK™ en lugar de descolgar el auricular.
- Activando el Manos Libres Automático, podemos pulsar la tecla CALL sin descolgar el auricular.
- Activando la respuesta automática en voz, podremos responder a llamadas internas con solo dirigir la voz hacia el teléfono.

Programar Marcación Abreviada.

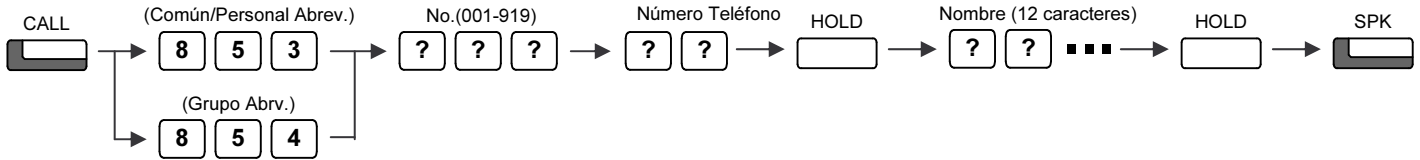

- ◆ Las posiciones de agenda Común/Personal (por defecto):
 Marcación 2-dígitos: Común = 00-79, Personal = 80-99, ó
 Marcación 3-dígitos: Común = 000-899, Personal = 900-919.
- ◆ Para la marcación de Agenda de Grupo se requiere una programación del sistema. Preguntar al Administrador del sistema.
- ◆ Se pueden grabar hasta 36 dígitos en cada posición de agenda.
- ◆ Para borrar (número & nombre), pulsar "CLEAR".

Usar el teclado numérico del teléfono para introducir letras, siguiendo el cuadro siguiente.

Por ejemplo, pulsar "2" una vez para introducir la letra "A", dos veces para "B", etc...

	Número de Pulsaciones												
	1	2	3	4	5	6	7	8	9	10	11	12	13
1	1	@	[\]	^	_	'	{		}	→	←
2	A	B	C	a	b	c	2						
3	D	E	F	d	e	f	3						
4	G	H	I	g	h	i	4						
5	J	K	L	j	k	l	5						
6	M	N	O	m	n	o	6						
7	P	Q	R	S	p	q	r	s	7				
8	T	U	V	t	u	v	8						
9	W	X	Y	Z	w	x	y	z	9				
0	0	!	"	#	\$	%	&	'	()			
*	*	+	,	-	.	/	:	;	<	=	>	?	

Aceptar carácter y mover el cursor un lugar a la derecha. Pulsar dos veces para "espacio".

DND/CONF



Borra el carácter introducido a la izquierda, (Tecla Backspace).

Programar Teclas de Función.

Las teclas programables pueden ser programadas para visualizar el estado de líneas y extensiones, pero también nos permiten activar ciertas facilidades.

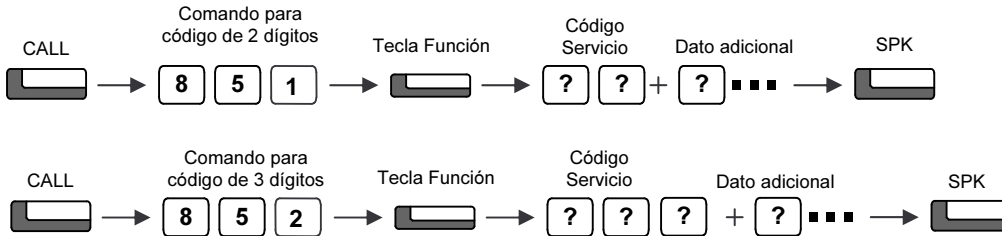

- ◆ Una tecla no podrá ser sobrescrita sin haberla antes borrado.
- ◆ Las teclas Programables pueden ser borradas introduciendo el Código de Servicio 00.

Códigos de Servicio Comunes:

01	DSS (extensiones)	10	Desvío – Inmediato
03	DND (No molestar)	11	Desvío – Ocupado
04	Música Ambiente en Teléfono (ON/OFF)	12	Desvío – No Contestación
05	Headset (Cascos)	13	Desvío – Ocupado/No Contestación
08	Lista llamadas entrantes	14	Desvío – Doble Timbre
19	Zona Megafonía Externa	15	Desvío – Sígueme
20	Megafonía General	16	Desvío – Selección de Opción de Desvío
21	Zona Megafonía Interna	17	Desvío – Externo
22	Megafonía Interna General	29	Rellamada Automática
27	Agenda- Común/Personal	30	Salvar Número Marcado
28	Agenda – Grupo	31	Memoria Número

Programación DSS/Extensión

Las teclas de función programables pueden ser DSS (Selección Directa de Extensión) o números externos. Podemos llamarles simplemente pulsando la tecla, sin necesidad de marcar el número.

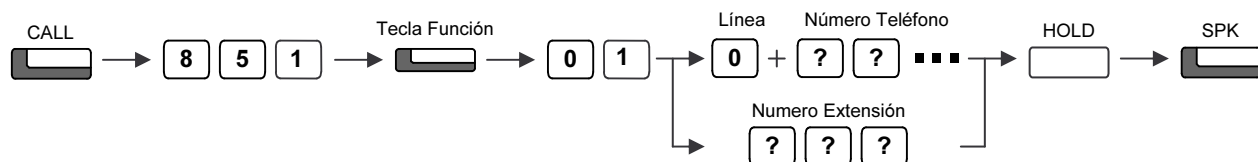

- ◆ Las teclas de función grabadas con extensiones o líneas, disponen de dos colores para mostrar el estado de estas, Apagado=Off, Ocupado=Encendido.
- ◆ Cuando grabemos un número externo, normalmente tendremos que incluir el código de acceso a línea, antes del número de teléfono. Podemos grabar hasta 36 dígitos.
- ◆ Antes de pulsar SPK para finalizar, podemos pulsar otra tecla para programarla.

Hacer Llamadas.

(1) Hacer una Llamada Externa

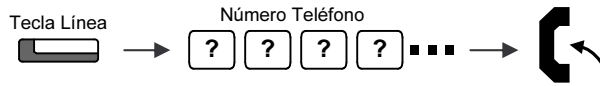

(2) Hacer una Llamada Externa

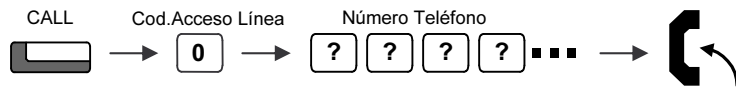

- ◆ Escuchar tono antes de marcar.
- ◆ Podemos tener programadas teclas de línea o grupos de línea. Consultar.
- ◆ Es posible no tener que marcar el código de acceso a línea. Consultar con el Administrador

Hacer una Llamada Interna

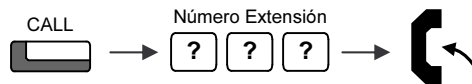

- ◆ También es posible pulsar la tecla CALL después de marcar.
- ◆ Mientras escuchamos el tono de llamada, podemos marcar "1" para efectuar un anuncio vocal sobre la extensión.

Uso de Teclas de Marcación Rápida (DSS)



- ◆ El teléfono / Extensión tendrá que ser anteriormente registrado en teclas de un toque / DSS

Usando la Agenda <Llamadas Externas>

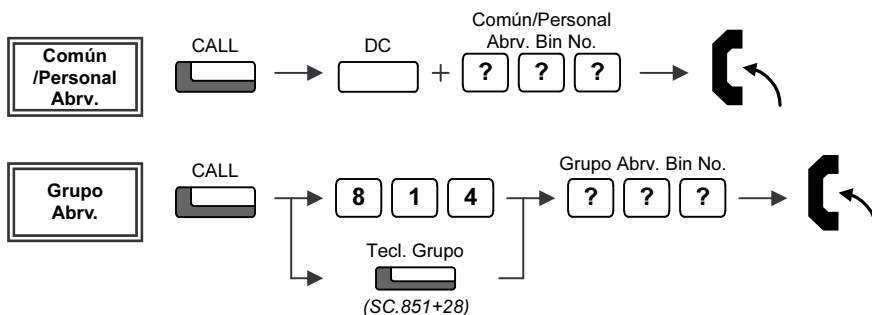

- ◆ Las posiciones de agenda Común/Personal (por defecto):
Marcación 2-dígitos: Común = 00-79, Personal = 80-99, ó
Marcación 3-dígitos: Común = 000-899, Personal = 900-919.
- ◆ Para la marcación de Agenda de Grupo se requiere una programación del sistema. Preguntar al Administrador del sistema.

Rellamada.

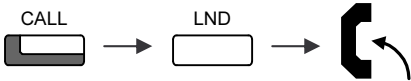

Lista Rel.

El sistema mantiene los últimos 10 números marcados los cuales pueden ser visualizados y marcados. (Sólo en teléfonos XN120)

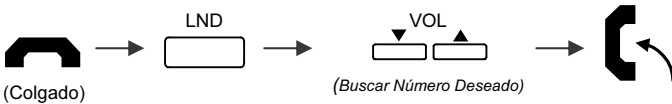

Remarcación Automática <Llamada Saliente>

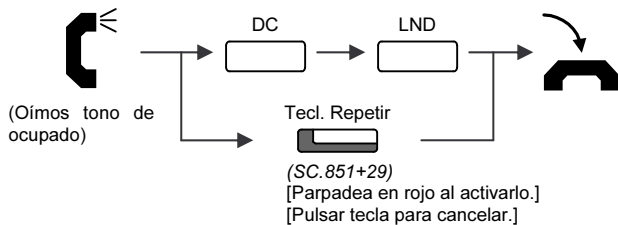

- ◆ El sistema periódicamente remarcará el número.
- ◆ Debemos descolgar cuando nos contesten.
- ◆ Podemos cancelar esta función pulsando “DC” y “LND” estando el teléfono en reposo.
- ◆ No se reserva línea. El sistema seleccionará otra línea, si la original esta ocupada.

Si nuestra llamada no puede ser cursada...

Prerreserva de Extensión y Línea

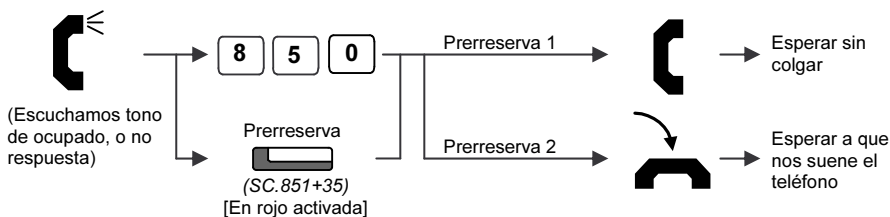

- ◆ **Prerreserva 1:** Para llamadas internas, esperar a que nos respondan, cuando escuchemos tono de llamada.
- ◆ Para línea, empezar a marcar, cuando escuchemos tono de línea.
- ◆ **Prerreserva 2:** Para llamadas internas, cuando suene nuestro teléfono, descolgar y esperar a que nos contesten.
- ◆ Para línea, cuando suene nuestro teléfono, descolgar escuchar tono y empezar a marcar.

Cancelar Prerreserva

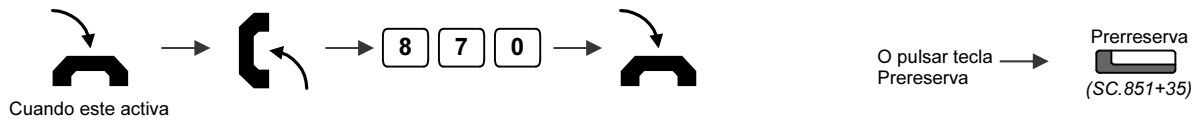

Enviar Señal de Llamada Cuando Comunican.

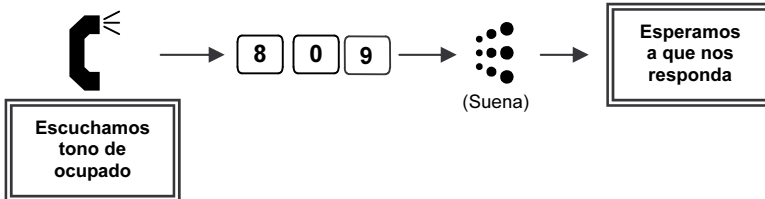

Inclusión.

Inclusión con el interlocutor.

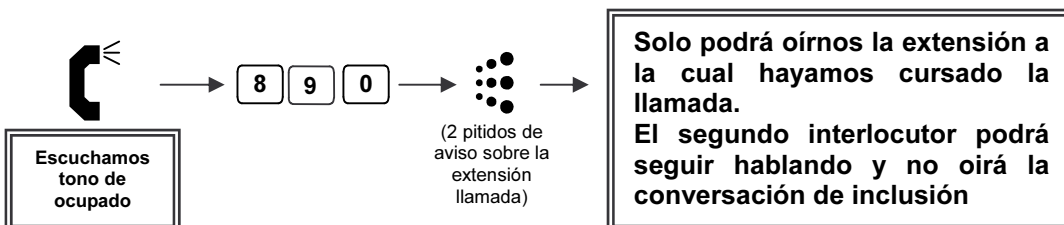

Inclusión en la conversación.

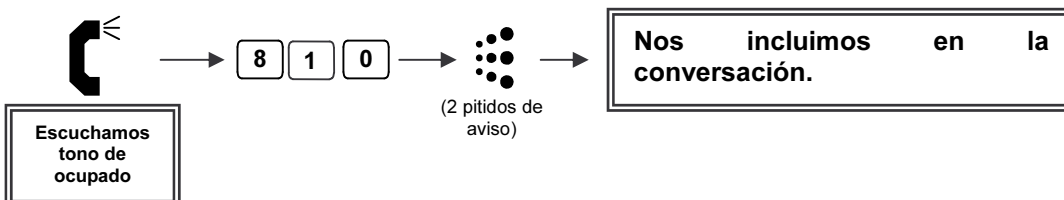

Para habilitar esta función hablar con el administrador del sistema.

La realización de esta función sobre una comunicación requiere que sea anunciada en el momento de realizarse, ya que puede incurrir a responsabilidades legales.

Se pueden habilitar diferentes niveles de inclusión.

Señalización de Avisos.

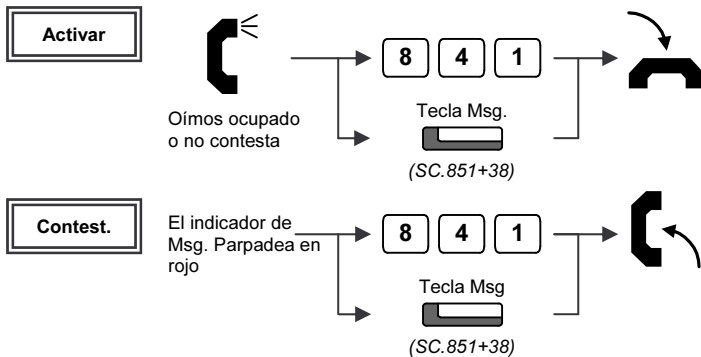

- ◆ Cuando activamos un aviso, en nuestra extensión, el indicador de mensaje lucirá en rojo.
- ◆ El indicador de aviso se apagará cuando nos contesten el mensaje.

Verificar & Contestar una Indicación de Aviso.

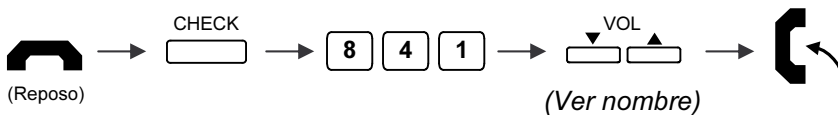

Cancelar la Indicación de Aviso. (En la extensión origen)

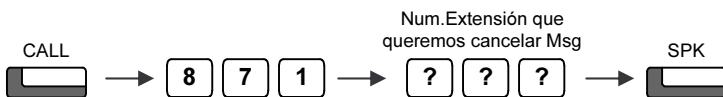

Borrar toda Indicación de Aviso. (En cualquier extensión)



- ◆ Borramos todos los mensajes que nos han dejado y que hemos dejado.

Respuesta de Llamadas.

Contestar una Llamada Externa

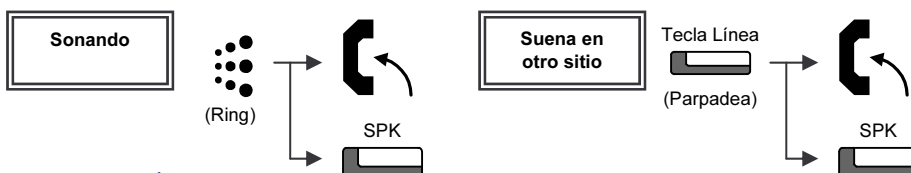

Respuesta de Llamadas (2).

Contestar una Llamada Interna

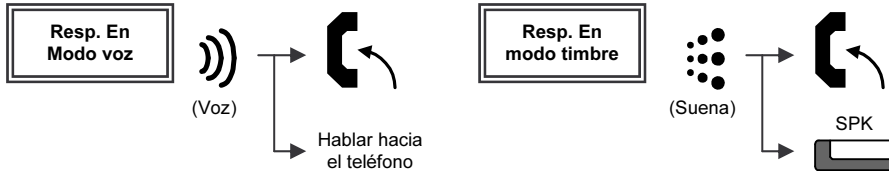

- ◆ El modo de respuesta en llamadas internas puede ser: Timbre= CALL + 823, "Voz" = CALL + 821.

Capturar Llamada de otra Extensión

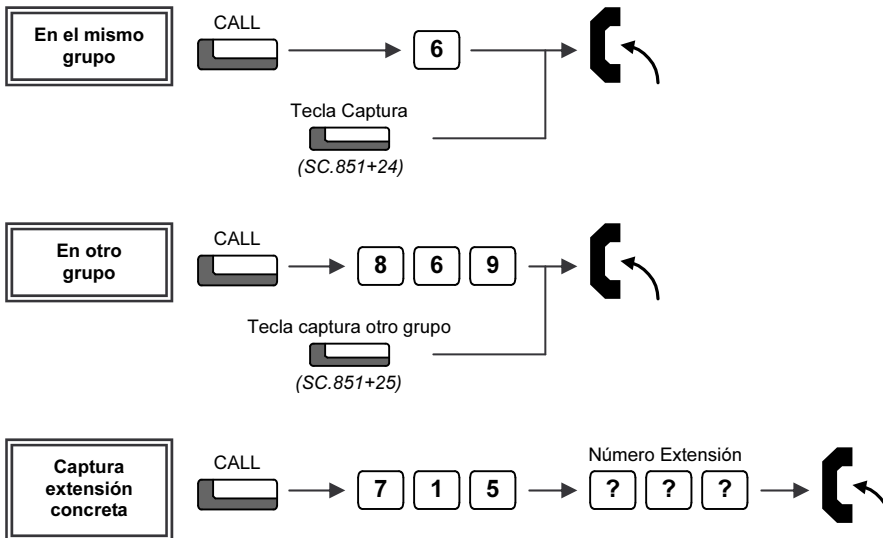

Retener / Transferir Llamadas.

Dejar una Llamada en Espera/ Recuperar la Llamada

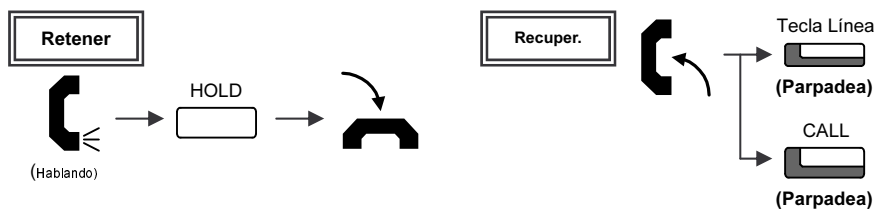

Retener / Transferir Llamadas (2).

Dejar una Llamada en Retención Exclusiva

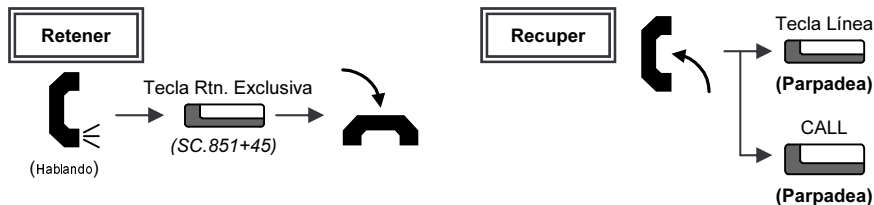

- ◆ Se requiere programación para el uso de esta facilidad. Preguntar al Administrador del Sistema.
- ◆ Una llamada externa, en retención exclusiva, no podrá ser recuperada desde otra extensión.

Recuperar una Llamada en Retención (Si no tenemos teclas de línea)

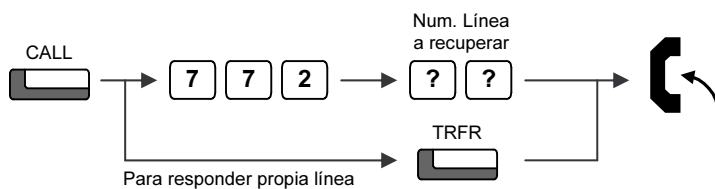

Transferir la Llamada a otra Extensión

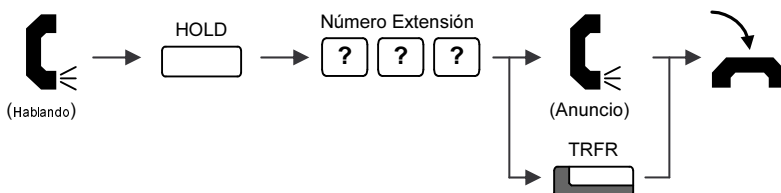

- ◆ Si nuestro teléfono tiene DSS o teclas de marcación rápida con la extensión a la que queremos transferir, podremos pulsar esta, en lugar de la secuencia "HOLD +Número Extensión" arriba detallada.
- ◆ Cuando una llamada interna es puesta en espera, la retención será "Exclusiva" en el teléfono.
- ◆ Mientras que una llamada externa, puesta en retención podrá ser recuperada desde otra extensión.

No Molesten (DND).

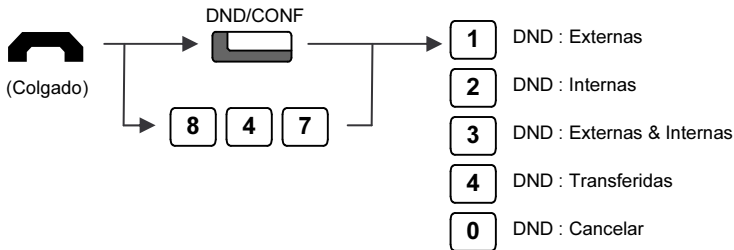

- ◆ Cuando lo activemos la tecla DND/CONF, esta lucirá y el tono en el auricular cambiará.

Saltarse un No Molestar.

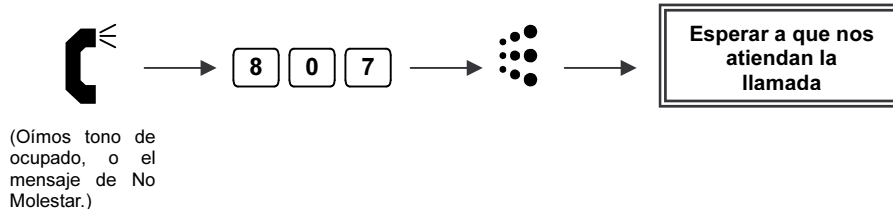

Desvíos.

Desvíos/ Sígueme Condicional

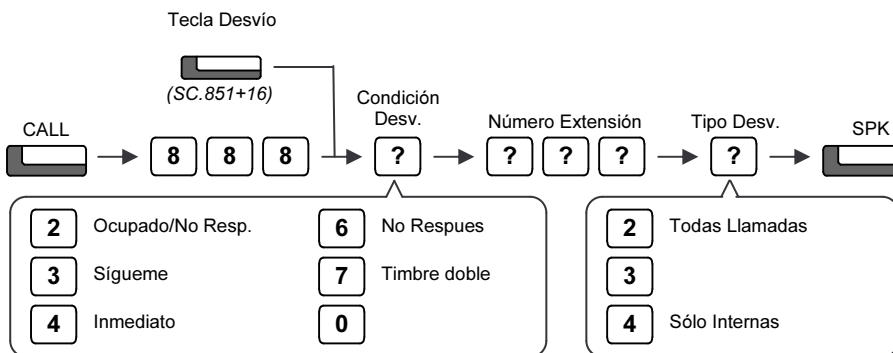

- ◆ Una vez activado la tecla DND/CONF, lucirá y el tono de marcación interna cambiará.

Desvío Externo

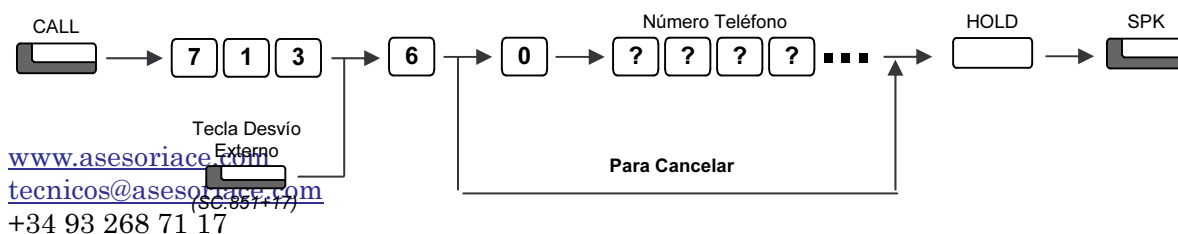

- ◆ Una vez activado la tecla DND/CONF, lucirá y el tono de marcación interna cambiará.

Desvíos/ Sígueme Incondicional

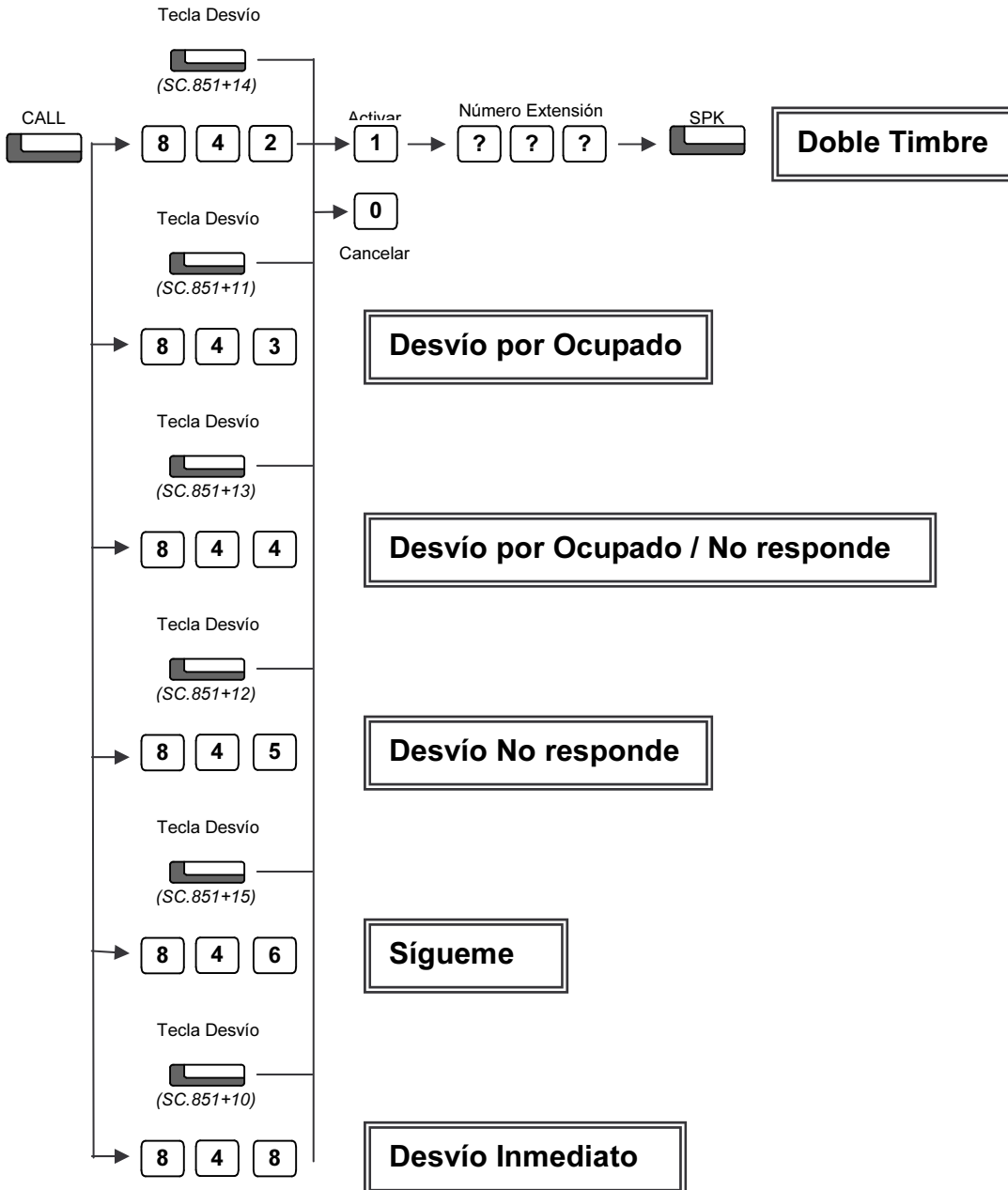

◆ El Sígueme se activa desde la extensión de destino y se puede desactivar desde cualquiera de las dos.

Desvíos Grupo de Departamento

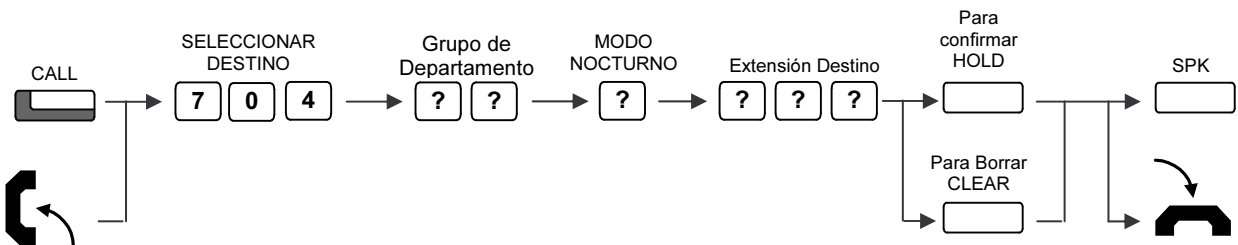
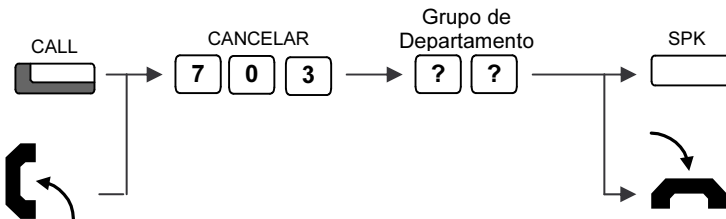
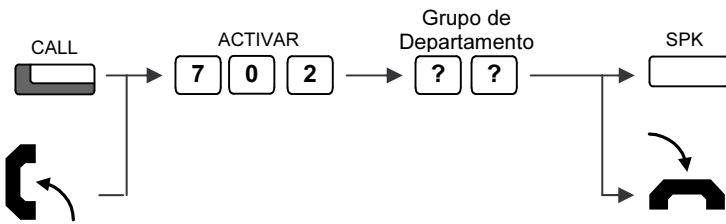

- ◆ Como destino se puede seleccionar un número de extensión o un número externo con el código de línea.
- ◆ Preguntar al administrador del sistema que grupo de departamento esta recibiendo las llamadas.
- ◆ El comando 705 es para activar un desvío retardado, y el comando 706 es para cancelarlo.

Desvío con Mensaje

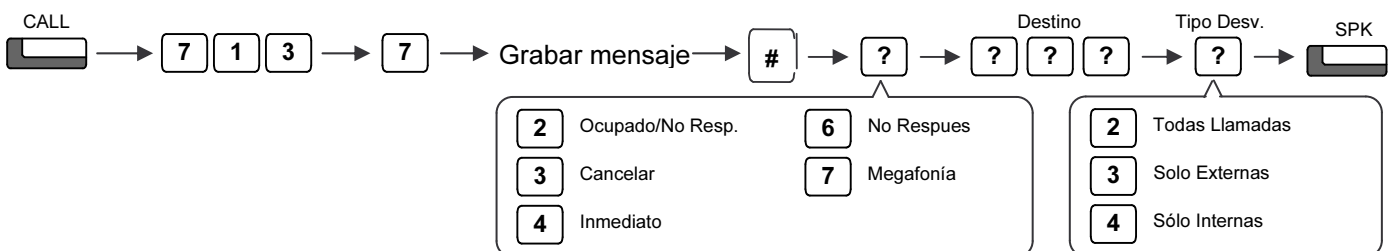

- ◆ Cada vez que activemos este desvío tendremos que grabar un mensaje nuevo.
- ◆ Si en destino selecciono el propio número de extensión, solo reproducida el mensaje y cortará la llamada.
- ◆ Si deseo desviarlo a un número externo, en destino marcaré 813 + número de marcación abreviada.
- ◆ No se pueden desviar las llamadas a un grupo de departamento

Mensajes del Sistema

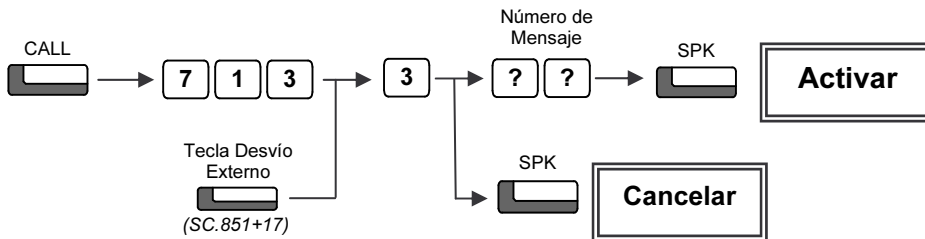

- 01 REUNIDO HASTA LAS ##:##
- 02 REUNIDO - #####
- 03 VOLVERE A LAS ##:##
- 04 POR FAVOR LLAMAR A #####
- 05 OCUPADO HASTA LAS ##:##
- 06 COMIENDO, VOLVERE ##:##
- 07 DE VIAJE VOLVERE ###/##
- 08 VIAJE COMERCIAL #####
- 09 AUSENTE TODO EL DIA
- 10 DE VACACIONES HASTA###/##
- 11 REUNIT FINS A LES ##:##
- 12 REUNIT - #####
- 13 TORNARÉ A LES ##:##
- 14 PER FAVOR TRUCAR A #####
- 15 OCUPAT FINS A LES ##:##
- 16 MENJANT, TORNARÉ ##:##
- 17 DE VIATGE TORNARÉ ###/##
- 18 VIATGE COMERCIAL #####
- 19 ABSENT TOT EL DIA
- 20 DE VACANCENS FINS ###/##

- ◆ Las casillas con # es para poner la hora o la fecha.
- ◆ Con el comando 836 también podemos activar los mensajes del sistema. La operativa es la misma pero sin utilizar el comando 3.
- ◆ Cada vez que nos llame una extensión y tengamos un mensaje activado, le saldrá dicho mensaje en su pantalla.
- ◆ Esta prestación solo funciona con teléfonos digitales.

Megafonía.

Megafonía Interna

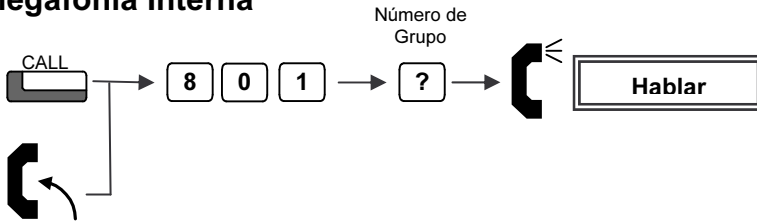

- ◆ Cuando quedamos contestar a la llamada de Megafonía.

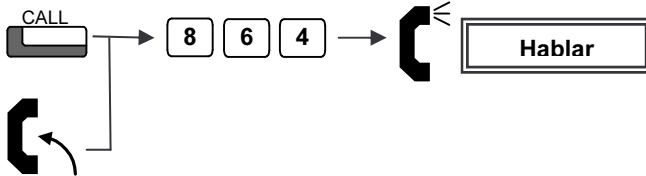

Megafonía Externa

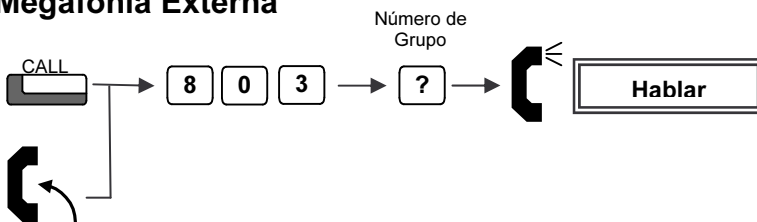

- ◆ Cuando quedamos contestar a la llamada de Megafonía externa.

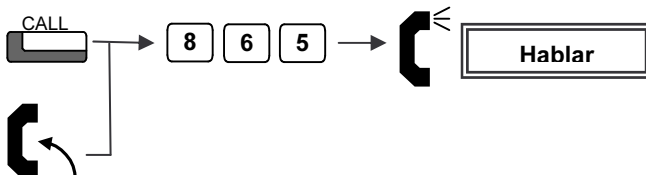

Funciones Generales.

Cambio de Hora

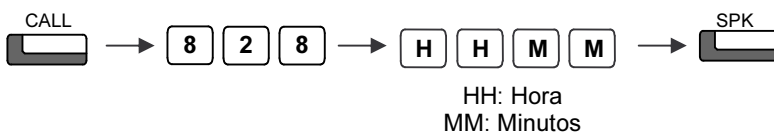

Modos Nocturnos Manual

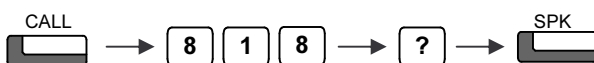

www.asesoriace.com
tecnicos@asesoriace.com
+34 93 268 71 17

Seleccionar el modo Nocturno del 1 al 8

Seleccionar Música en espera

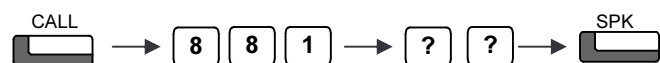

Seleccionar melodía 01, 02 o 03

Funciones Generales 2.

Interfono.

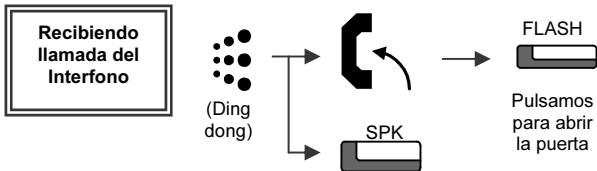

Para llamar a los diferentes porteros

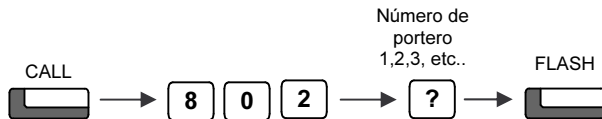

- ◆ Puede llevar como máximo 6 porteros.
- ◆ El abrepuertas es la tecla FLASH desde los teléfonos digitales y la tecla R desde los teléfonos básicos.

Cambio Nombre de las extensiones

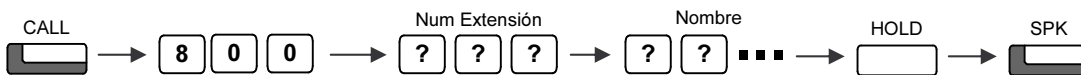

	Número de Pulsaciones												
	1	2	3	4	5	6	7	8	9	10	11	12	13
1	1	@	[\]	^	_	'	{		}	→	←
2	A	B	C	a	b	c	2						
3	D	E	F	d	e	f	3						
4	G	H	I	g	h	i	4						
5	J	K	L	j	k	l	5						
6	M	N	O	m	n	o	6						
7	P	Q	R	S	p	q	r	s	7				
8	T	U	V	t	u	v	8						
9	W	X	Y	Z	w	x	y	z	9				
0	0	!	"	#	\$	%	&	'	()			
*	@asesoriace.com			-	.	/	:	;	<	=	>	?	

Manejo del Teléfono.

Volumen del Timbre

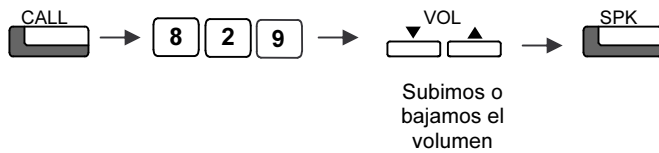

Melodía del Timbre

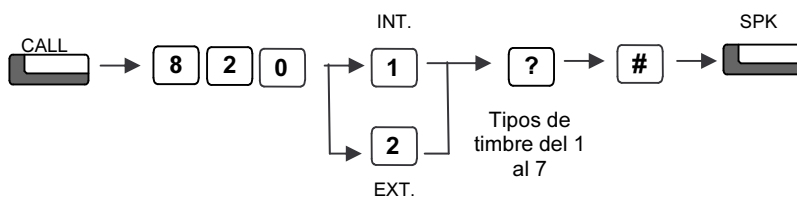

Activar Altavoz para las Llamadas Internas

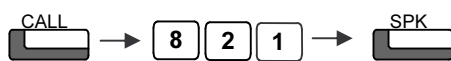

Activar Timbre para las Llamadas Internas

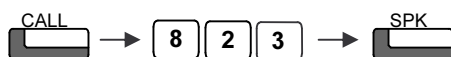

Tono de Teclas Activar / Desactivar

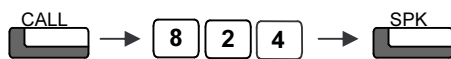

Alarmas

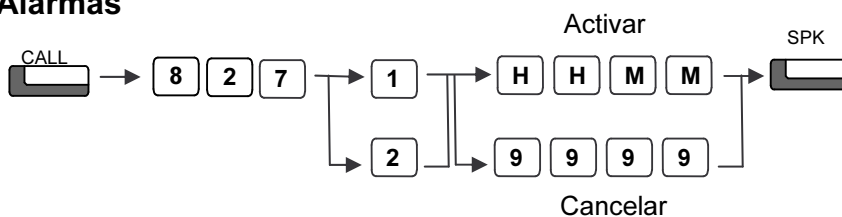

Bloqueo / Desbloqueo de Marcación

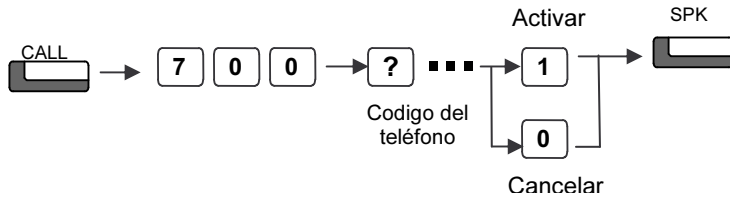

Borrar Lista de rellamadas



Borrar Lista Caller ID

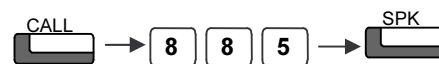

Llamada en Espera

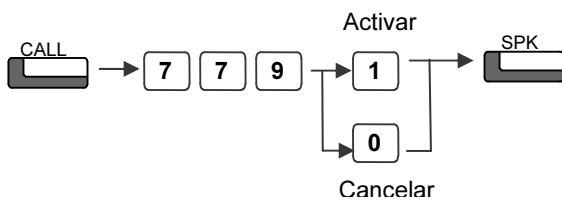

Mensajes de Bienvenida VMS.

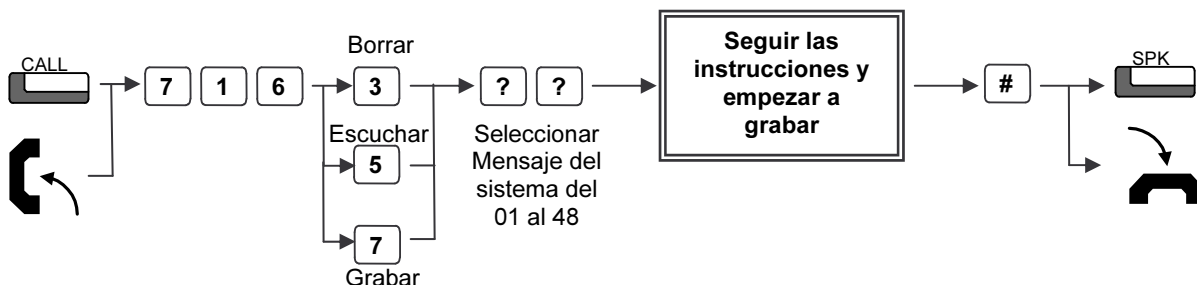

- ◆ Hablar con el Administrador del sistema para determinar cuales son los mensajes asignados para las diferentes líneas, DDI y modos nocturnos.
- ◆ El sistema dispone de 48 mensajes.
- ◆ Si el sistema dispone de un contestador general, el mensaje del contestador se grabará mediante este proceso.

Grabación de Conversación VMS.

- ◆ *Hablar con el Administrador del sistema para activar el servicio.*
- ◆ *Simplemente basta con activar la tecla de función 69*
- ◆ *Si la grabación es automática, simplemente descolgando la llamada empezará a grabar*
- ◆ *Cada vez que se vaya a grabar una conversación, se ha de anunciar ya que puede incurrir en responsabilidades legales..*

Asignación de Teclas de Función VMS.

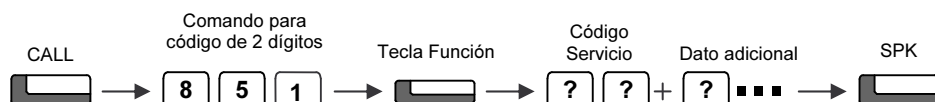

- ◆ *Una tecla no podrá ser sobrescrita sin haberla antes borrado.*
- ◆ *Las teclas Programables pueden ser borradas introduciendo el Código de Servicio 00.*

Códigos de Servicio VMS:

67+ Buzón de Voz	Tecla de Buzón de Voz: Tecla de acceso al Buzón de Voz
68+0	Servicio de Buzón de Voz: Avanzar la reproducción 8 segundos
69+1	Servicio de Buzón de Voz: Retroceder la reproducción 8 segundos
69+0	Grabación de Conversación: Inicio / Parada de grabación de conversación en modo manual.
69+1	Grabación de Conversación: Borrado de conversación y nueva grabación.
69+2	Grabación de Conversación: Cancelación de la grabación de llamada y borrado.
70+ Buzón de Voz	Contestador automático: Ajuste del desvío de llamada al Buzón de Voz
71+ Buzón de Voz	Mensaje de Saludo: Seleccione uno de los tres saludos.



Árbol del Menú del Buzón de Voz VMS.



Función	Código de servicio	Función opcional	Código de opción
Ayuda	0#		
Reproducir el mensaje	1#	Volver a reproducir el mensaje	1#
		Pausa / Reinicio de la reproducción	4#
		Borrar el mensaje y reproducir el mensaje siguiente <i>(durante la reproducción del mensaje)</i>	7#
		Almacenar el mensaje y reproducir el mensaje siguiente	9#
		Copiar el mensaje	2#
		Avanzar en la reproducción 8 segundos	3#
		Retroceder en la reproducción 8 segundos	6#
		Transmitir el mensaje	28#
		Salir	*#
Borrar todos los mensajes	7#	Confirmar el borrado	0#
Finalizar la grabación del mensaje	9#		
Transmisión del mensaje a un grupo de direcciones múltiples	2#		
Mensaje de saludo 1	Reproducir	31#	
	Grabar	32#	
	Borrar	37#	
Mensaje de saludo 2	Reproducir	35#	
	Grabar	33#	
	Borrar	38#	
Mensaje de saludo 3	Reproducir	36#	
	Grabar	34#	
	Borrar	39#	
Notificación del mensaje	61#	Notificar a una extensión	1#
		Notificar a un número externo	2#
		Cancelar la notificación	0#
		Salir	*#
Ajustar el contestador automático	62#		
Reproducir los mensajes "por orden de entrada"	63#		
Reproducir los mensajes "por orden de entrada inverso"	64#		
Ajuste de contraseña	65#		
Ajuste de control de grabación del mensaje	66#		
Salir	*#		

◆ Cada vez que accedamos al Buzón de Voz, si tenemos mensajes nuevos empezará a reproducirlos automáticamente.

◆ Los mensajes de saludo de los buzones, son diferentes de los de mensajes de bienvenida del sistema.

+34 83 268 71 17

◆ Si un Buzón de Voz a sido asignado como Buzón general, no reproducirá los mensajes de saludo y si el mensaje de bienvenida que se le haya asignado.

Funciones Generales VMS.

Acceso al Buzón de Voz

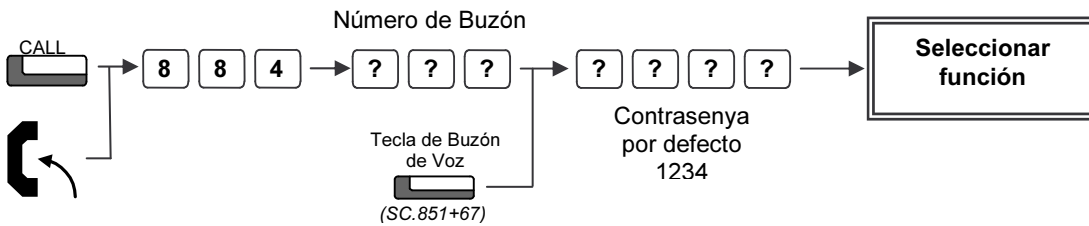

Contraseña

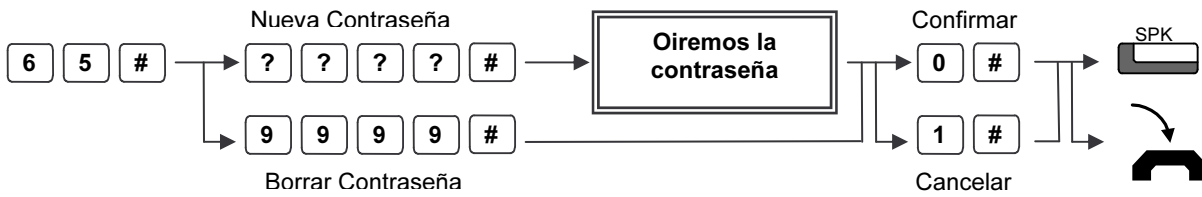

Notificación

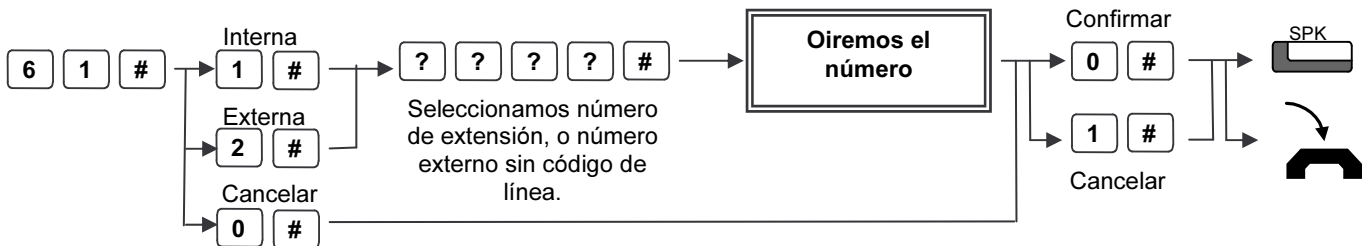

Grabar Saludos

Saludo 1

Saludo 2

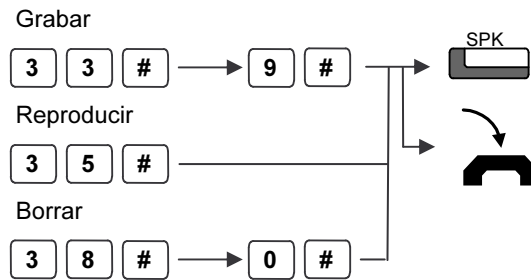
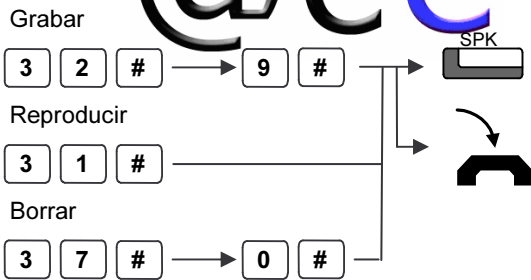

Saludo 3

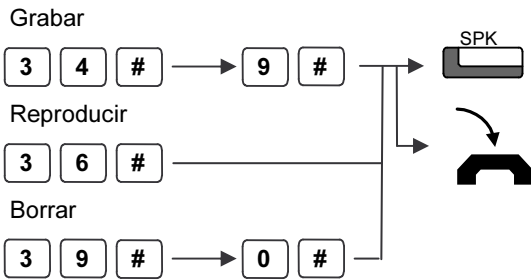

Activar Buzón de Voz

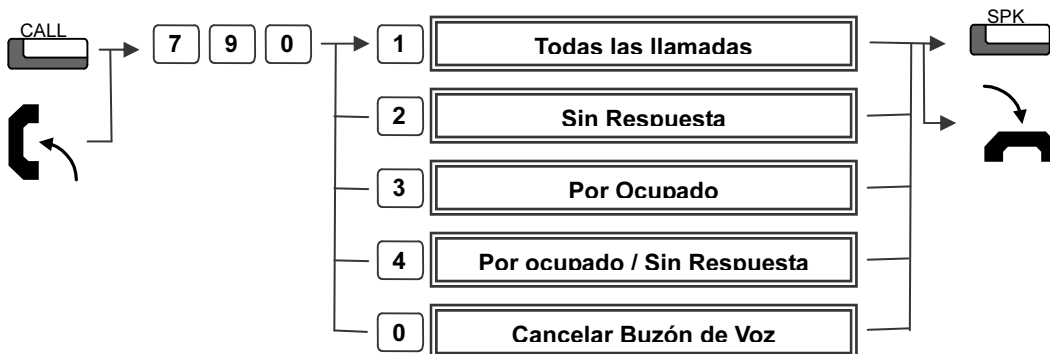

Tecla de Automated Attendant (SC.851+70)

Pulsar repetidamente la tecla hasta obtener el desvío deseado.

Todas las Llamadas

Sin Respuesta

Por Ocupado

Por Ocupado / Sin Respuesta

Cancelar

Seleccionar Mensaje de Saludo 1, 2 o 3 para Reproducir

Change Automated Attendant www.asesoriace.com tecnicosasesoriace.com

+34 91 708 71 17 (SC.851+77)

Pulsar repetidamente la tecla hasta obtener el saludo deseado.

Saludo 1: Lampada apagada

Saludo 2: Lampada Fija

OPAC.

www.asesoriace.com
tecnicos@asesoriace.com
+34 93 268 71 17

OPAC

1

Mute del Brazo

2

Directorio

1

Marcación abreviada Común



Extensión Móvil.

Para el funcionamiento de este servicio, hemos de tener habilitada la identificación de llamadas en las líneas conectadas a la central.
Hemos de llamar con la identificación activa.

Llamar a una extensión

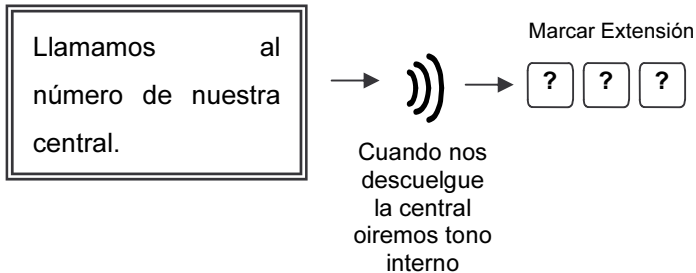

Llamar aun número externo

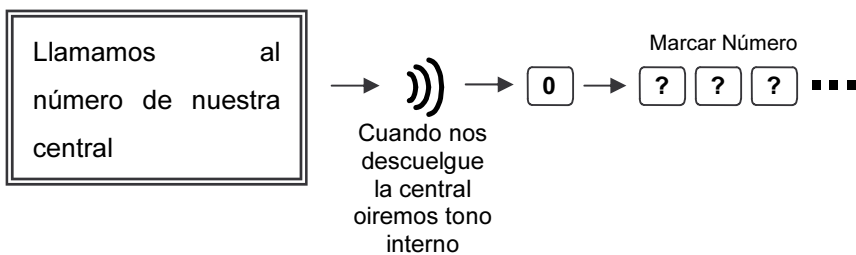

Transferir Llamadas

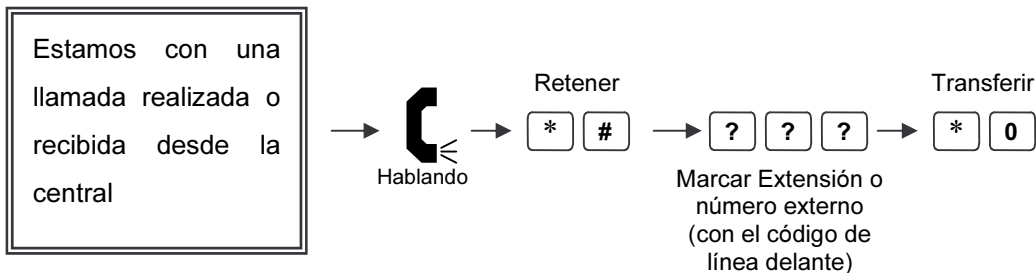

- ◆ Para llamar a una extensión móvil, tendremos que llamar al número de extensión asignado.
- ◆ Prácticamente están habilitadas todas las funciones de las extensiones.
- ◆ Se puede activar el servicio nocturno, activar desvíos, modificar los mensajes del sistema, hacer funcionar la megafonía, capturar llamadas, abrir la puerta del portero automático, recibir llamadas externas, acceso a la VoIP, etc...

CTI.

Instalación Driver en el PC Sopho IPC 1st Party TSP Driver



Seleccionamos Ejecutar

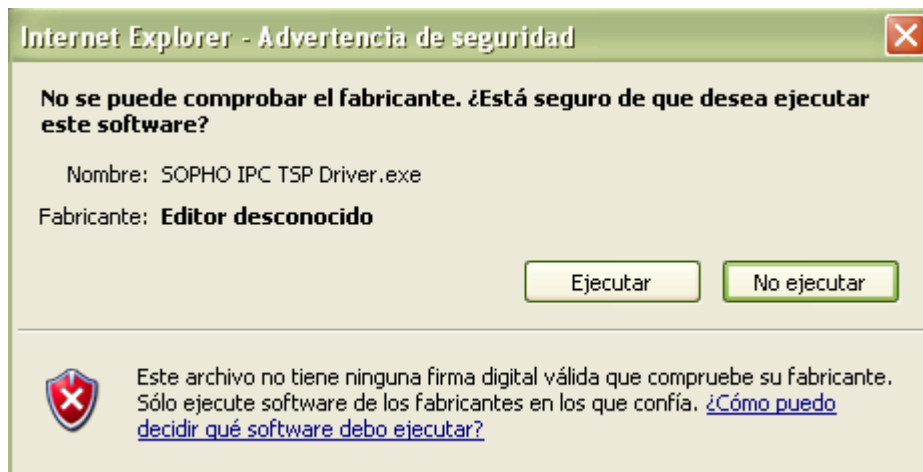

Seleccionamos Ejecutar

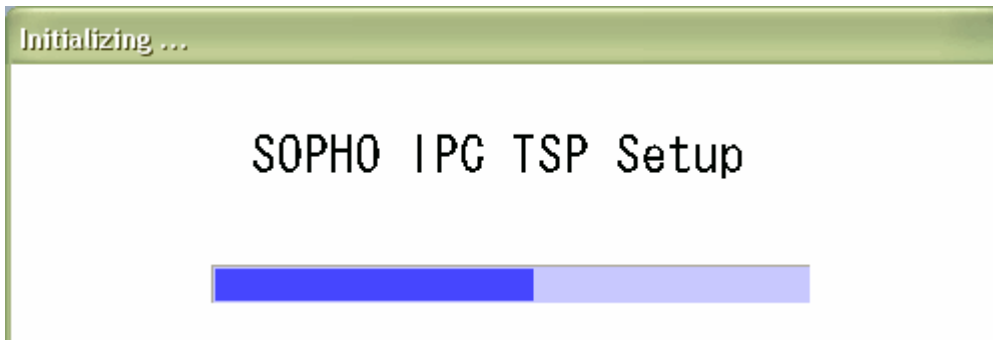

La instalación tarda un poco.

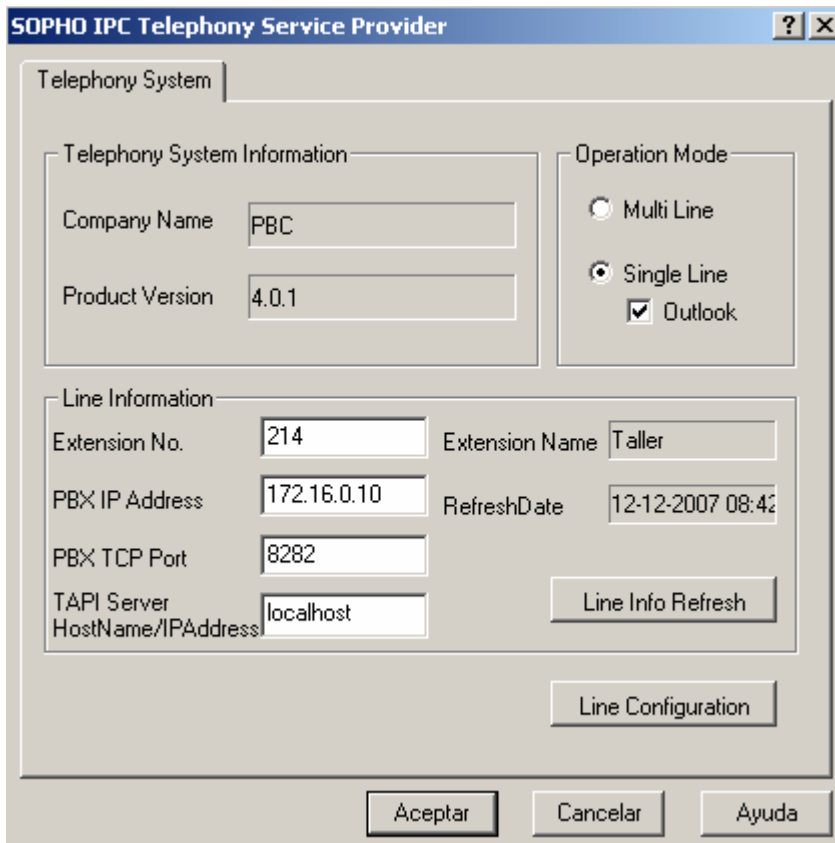

Extension No.: Indicamos la extensión a la que va asociada el ordenador.

PBX IP Address: IP de la centralita

PBX TCP Port: Puerto de trabajo del CTI

Una vez finalizada la instalación nos pedirá reiniciar el equipo.

Seleccionamos: >Panel de Control
>Opciones de teléfono y módem
>Avanzada

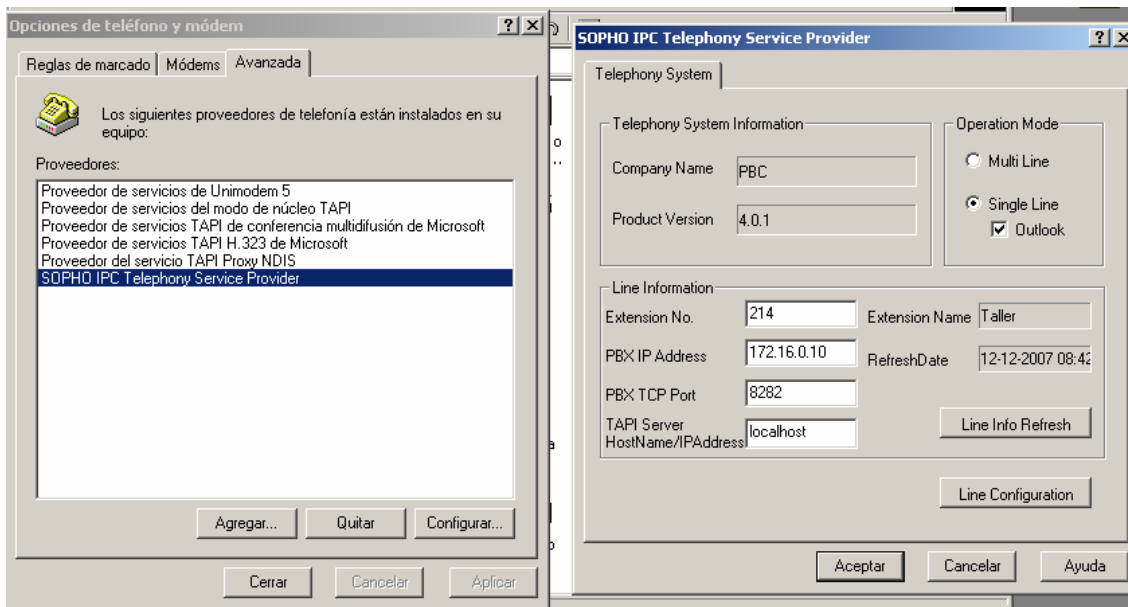

Nos permite volver a modificar los datos